

Produktdatenblatt

MAMBA 67031/15-SWW

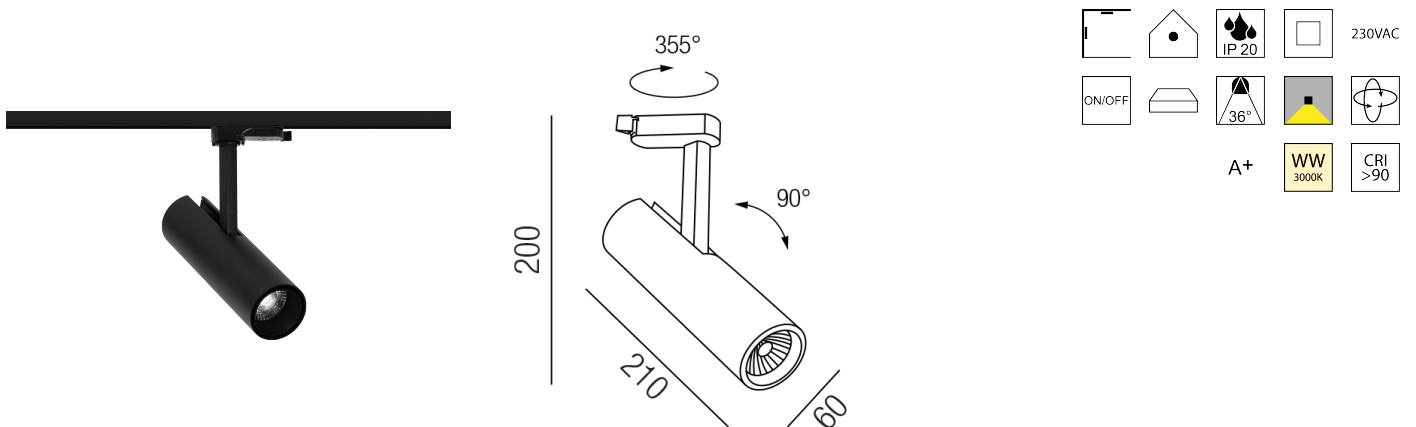

Beschreibung

STR Prestige MAMBA

schwarz matt/dreh- & schwenkbar

dm60/L210mm/ON-OFF

1xLED 15W 3000K 1455lm CRI> 90

Anschluss 230V Wechselspannung, Schutzklasse II - Elektrische Isolierungsklasse (IEC), Schutzart IP20, Anwendung im Innenbereich, Installation an der Wand oder Decke, drehbar und schwenkbar, 1 seitiger Lichtaustritt - down breitstrahlend, Abstrahlwinkel 36°, Netzteil integriert, Betriebsgeräte schaltbar (nicht dimmbar), Farbwiedergabeindex CRI >90, Farbtemperatur von warmweiß 3000K, Energieeffizienzklasse, A+